

Como fazer nó em gravata.

A origem da gravata

Conta a história que a palavra gravata deriva de "croata". Tudo começou quando, no século XVII, o monarca francês Luís XIV encantou-se com o efeito de uma tira de cambraia branca usada por soldados croatas acampados nos arredores de Paris. A tira era amarrada em volta do pescoço de forma elegante e usada como distintivo militar. Luís XIV, também conhecido como o Rei-Sol, ordenou que o alfaiate da corte adaptasse um pedaço fino de pano branco à gola de seus uniformes. A novidade agradou ao povo francês que, com o passar do tempo, inovou o jeito de usar. Em vez de deixar a tira aberta sobre o peito, amarrou-a em volta da gola.

Ao longo de dois séculos, o que de início era apenas uma tira de tecido se transformou em acessório indispensável do vestuário masculino, ganhando um corte específico e tecidos nobres como a seda, o linho, a musselina e a renda.

Há alguns anos, aprender a dar nó em gravata era um ritual que marcava o fim da infância e o ingresso do menino na adolescência. .

A revolução cultural do final dos anos 60 levou a maioria dos homens a abandonar o uso cotidiano da gravata. Na década passada, as gravatas ganharam nova força e voltaram à moda com os americanos jovens e bem-sucedidos no mercado de ações, os yuppies, simbolizando uma nova casta de vencedores.

Fim do sofrimento

A gravata é um acessório elegante mas capaz de tirar o sossego de muita gente. Você ficaria surpreso se soubesse o número de homens que, por alguma razão, não sabem fazer o nó de suas próprias gravatas. Por causa disso, vivem dependentes de amigos, vizinhos e, às vezes, até da esposa. Se esse é o seu caso, a partir destas lições você vai conseguir sua independência.

Não se assuste se no começo parecer complicado. Depois de algumas tentativas você vai dominar a técnica e então nem de espelho vai precisar.

Antes de começar, algumas dicas:

- Gravatas de tecido grosso produzem nós grandes demais, podendo comprometer sua elegância.
- Estampas muito grandes, com desenhos muito coloridos ou engraçados, não combinam com ambientes mais sóbrios. Pense nisso na hora de comprar gravatas.
- A altura correta para a gravata é quando a ponta fica sobre a fivela do cinto.
- Guarde as suas gravatas sem os nós. O tecido e a estrutura ficarão melhor preservados.
- Vista uma camisa de colarinho ao fazer os exercícios.
- Como você vai treinar, opte por uma gravata mais velha para não desgastar o tecido da sua gravata favorita.
- Posicione-se em frente do espelho para visualizar todos os movimentos.
- Os movimentos são feitos sempre com a ponta mais larga da gravata.

Hora de entrar em ação

Como fazer nó em gravata.

Vamos começar pelo mais simples: o nó americano. Ele também é conhecido como **nó esportivo e Four-in-Hand**. De visual descontraído, é indicado para colarinhos mais estreitos e golas pouco pontudas.

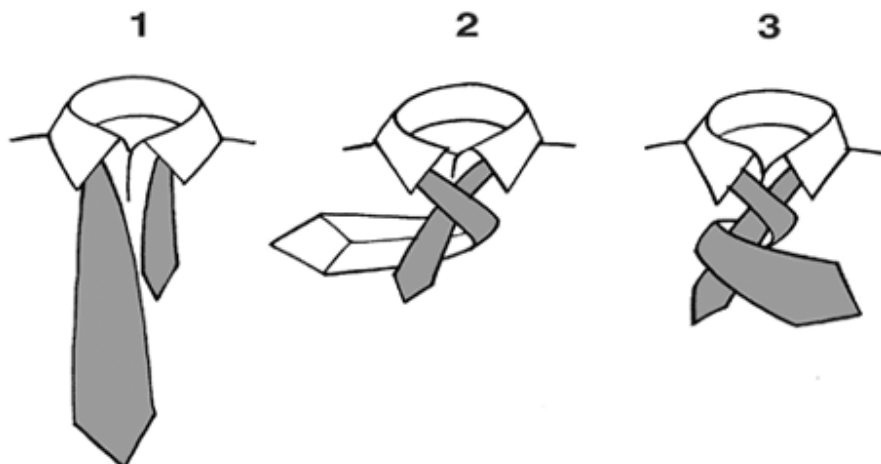

1. Levante o colarinho da camisa e passe a gravata em volta do pescoço. A ponta larga deve ficar sempre do mesmo lado de sua mão dominante. Isso quer dizer que, se você for destro, a ponta mais larga deve ficar do lado direito do corpo. Se for canhoto, do lado esquerdo. Com a gravata já pendurada no pescoço, puxe a ponta mais larga, de modo que ela fique duas vezes mais baixa que a ponta mais estreita.
2. Passando a ponta larga por cima da ponta estreita, dê uma volta completa. Com a outra mão, segure as duas pontas onde elas se cruzam.
3. Passe novamente pela parte da frente.

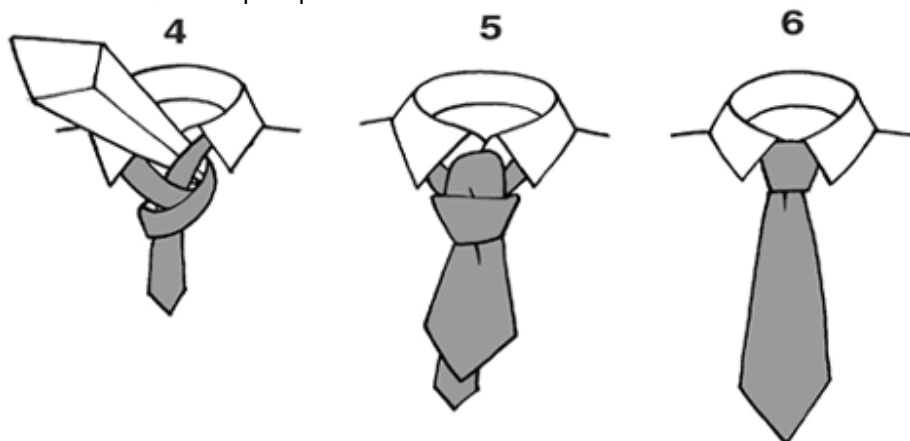

4. Passe a ponta larga por dentro do colarinho.
5. Vire a ponta para baixo, passando por dentro do nó. Com jeito, puxe a gravata para baixo, ajustando o nó. Puxe a ponta estreita e leve o nó junto ao colarinho. Abaixar o colarinho e confira se todo o tecido da gravata em volta do pescoço ficou escondido.
6. O nó está pronto.

Pode ser que você nunca tenha reparado antes mas, com certeza, a partir de agora, você vai prestar mais atenção nos diferentes estilos dos nós das gravatas. E, para fazer bonito, aprenda, com esta lição, todos os movimentos do nó clássico.

Como fazer nó em gravata.

Nó clássico

Com exceção das instruções específicas para produzir o nó americano, todas as informações da lição anterior continuam valendo. As regras básicas se mantêm quase sempre: como a diferença de altura entre as pontas, o lado do corpo que a ponta larga da gravata deve ficar e o uso do lado largo da gravata para fazer os movimentos do nó.

Observando essas regras, desta vez você vai aprender o nó clássico, também conhecido como **nó inglês ou Windsor**. Por ser um nó "gordo", é mais apropriado para camisas com colarinhos largos ou para camisas com uma grande distância entre as duas pontas da gola. Dê preferência às gravatas de tecido leve, mais indicadas para este nó.

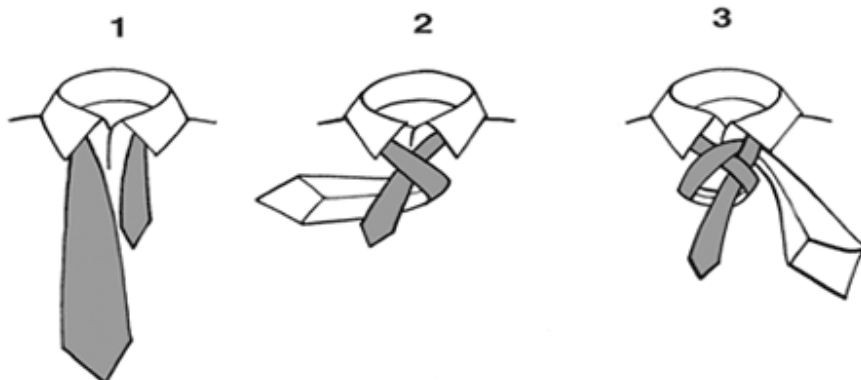

1. Posicione a gravata corretamente em volta do pescoço.
2. Cruze a ponta mais larga por cima da ponta mais estreita, fixando esse ponto com a outra mão. Passe a ponta por trás.
3. Traga essa ponta para a frente e passe-a por dentro do colarinho.

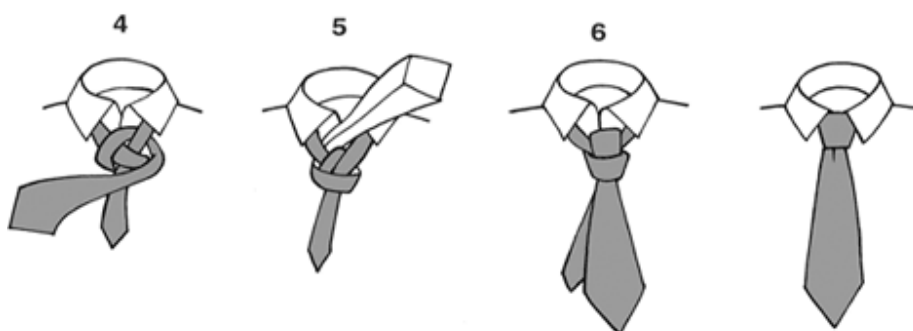

4. Cruze novamente a frente.
5. Passe a ponta mais larga por dentro do colarinho, com um movimento de baixo para cima.
6. Vire a ponta para baixo e passe-a por dentro do nó. Puxe para baixo com delicadeza. Dirija o nó até o colarinho da camisa, puxando a ponta estreita da gravata.

Para desfazer, basta puxar a ponta mais estreita, acima do nó. Esse sistema funciona com quase todos os tipos de nós.

Na lição seguinte, você vai aprender como se faz um nó semiclássico, indicado para camisas de colarinho padrão. Não deixe de conferir!

E então, quantas pessoas você já ensinou a dar nó em gravata? E se você fez direitinho suas lições de casa, você já deve estar afiado nos estilos americano e clássico.

Como fazer nó em gravata.

Nó semiclássico

Este estilo, o semiclássico, também é conhecido como **semi-Windsor**. É um nó apropriado para camisas de colarinho padrão, ou seja, nem largo e nem estreito. Para este estilo, privilegie as gravatas de seda ou de qualquer outro tecido leve.

O ponto de partida, você vai notar, tem uma ligeira diferença dos outros estilos. Você se lembra quais são as regras básicas? Se não lembra, dê uma conferida nas lições 1 e 2 antes de prosseguir. Podemos começar?

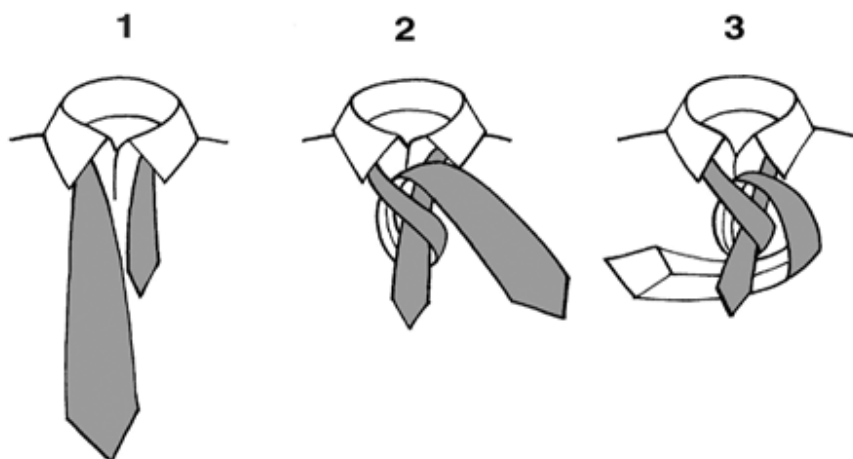

1. Posicione a gravata em volta do pescoço. Desta vez, deixe a ponta larga bem mais comprida que a ponta estreita.

2. Cruze as pontas na frente, com a parte larga por cima. Fixe esse ponto com a outra mão. Passe a ponta por trás e traga-a para a frente, passando por dentro do colarinho.

3. Movimente a ponta, passando do lado direito para o esquerdo e por trás da ponta estreita.

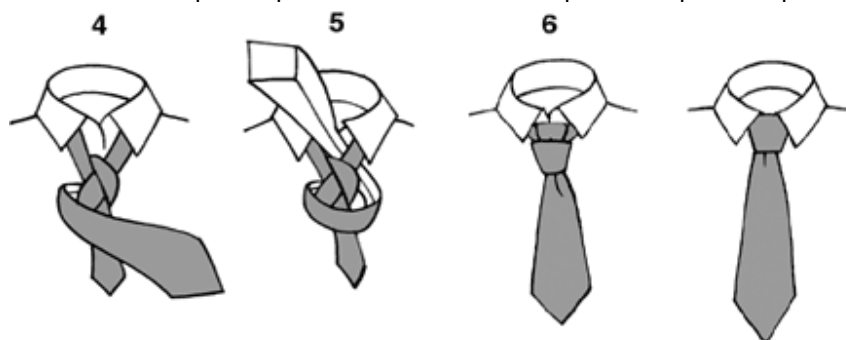

4. Cruze a ponta larga, passando por toda a frente do nó. Segure com a outra mão.

5. Por trás, passe a ponta por dentro do colarinho.

6. Vire a ponta para baixo e passe-a por dentro do nó. Puxe para baixo. Ajeite o nó.

Ao contrário dos outros, este nó não se desfaz totalmente quando a ponta estreita é puxada.

Desfaça com cuidado o nó que sobra na ponta larga para não danificar o tecido da gravata.

A lição seguinte, além de um nó diferente, traz uma curiosidade: a gravata é posicionada no avesso.

Você aprendeu a fazer os nós americano, clássico e semi-clássico. Para encerrar a série, escolhemos o Shelby, um nó muito elegante.

Como fazer nó em gravata.

Nó Shelby

O nó Shelby, você vai perceber, é muito parecido com o semiclássico, ensinado na lição passada. E, portanto, pede o mesmo tipo de camisa: com colarinhos largos ou com grande distância entre as pontas da gola.

O curioso do nó Shelby é que na hora de iniciar os movimentos, a gravata deve ficar com o lado do avesso voltado para fora. Veja como é fácil:

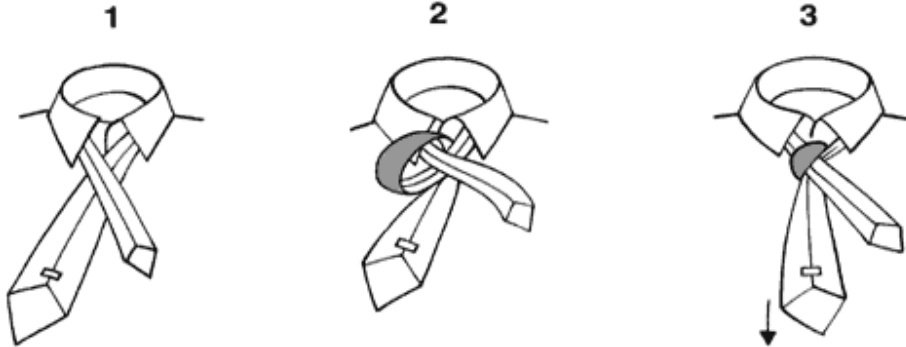

1. Posicione a gravata em volta do pescoço com o avesso voltado para o lado de fora. Deixe a ponta larga bem mais comprida que a ponta estreita. Passe a ponta estreita por cima da ponta larga, cruzando-as. Segure esse ponto com a outra mão.
2. Passe a ponta mais larga por dentro do colarinho, de fora para dentro.
3. Aperte um pouco o nó, puxando a ponta larga para baixo.

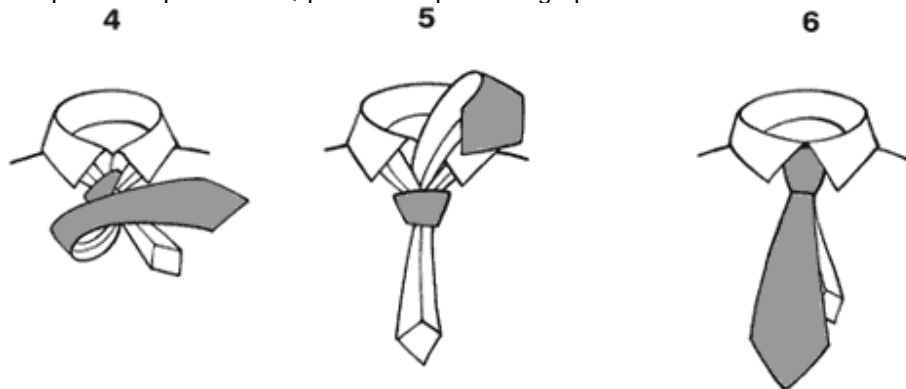

4. Leve a ponta larga para o lado esquerdo.
 5. Passe por trás do nó e traga a ponta para a frente.
 6. Passe a ponta por dentro do nó e ajuste-o. É fácil ou não é?
- Outra semelhança do nó Shelby com o semiclássico: ele não se desfaz totalmente quando se puxa a ponta mais estreita para cima. Sobra um nó na ponta mais larga que deve ser desfeito com cuidado.

APOSTILAS

VIA E-MAIL

PROMOÇÃO ESPECIAL: Na compra de cada apostila via e-mail, no valor de R\$10,00, você pode escolher qualquer outra para receber grátis.

Para efetuar a compra de cursos, manuais e apostilas digitais, clique aqui.

CÓD.

- 2001-Access XP
- 2002-Administração Crise Financeira
- 2003-Administração Financeira
- 2004-Apicultura (abelha e mel)
- 2005-Astrologia
- 2006-Aves domésticas
- 2007-Avestruz
- 2008-Bolsa de Valores
- 2009-Codornas
- 2010-Compostagem
- 2011-Contabilidade de Custos
- 2012-Contabilidade Geral
- 2013-CorelDraw
- 2014-Churrasco
- 2015-Curso de Alemão
- 2016-Curso de Árabe
- 2017-Curso de Chinês-Mandarim
- 2018-Curso de Espanhol
- 2019-Curso de Francês
- 2020-Curso de Grego
- 2021-Curso de Hebraico
- 2022-Curso de Holandês
- 2023-Curso de Inglês
- 2024-Curso de Italiano
- 2025-Curso de Japonês
- 2026-Curso de Latim
- 2027-Curso de Português
- 2028-Depto Pessoal
- 2029-Dicionário Guarani
- 2030-Dreamweaver
- 2031-Estrelas Fixas
- 2032-Excel XP
- 2033-Fabricação de Licores
- 2034-Fabricação de ovos de Páscoa e Bombons
- 2035-Fabricação de Queijos
- 2036-Fabricação produtos de limpeza
- 2037-Flash
- 2038-Fogão a Lenha (projetos)
- 2039-Futebol
- 2040-Hidroponia (técnicas)
- 2041-Horta orgânica
- 2042-Incubadora (projetos)
- 2043-Informática básica
- 2044-Internet básica
- 2045-Leitura Dinâmica
- 2046-Lógica
- 2047-Linux
- 2048-Montagem e manutenção Computadores
- 2049-Magia
- 2050-Mágicas
- 2051-Marketing de Rede
- 2052-Marketing Pessoal
- 2053-Matemática
- 2054-Memorização
- 2055-Numerologia
- 2056-Oratória
- 2057-Pagemaker
- 2058-Pavão e Faisão
- 2059-Pedras preciosas e joalheria
- 2060-Photoshop
- 2061-Genealogia
- 2062-Powerpoint XP
- 2063-Manutenção Monitor
- 2064-Russo
- 2065-Radiestesia
- 2066-Radiestesia gráficos
- 2067-Radiestesia prática
- 2068-Ranicultura (rãs)
- 2069-Receitas da Vovó Julita

2070-Receitas de doces e Compotas
2071-Receitas de drinks e bebidas
2072-Receitas de Sanduiches e Sucos
2073-Receitas Dietéticas
2074-Receitas variadas
2075-Relações Humanas
2076-Sabonetes Artesanais
2077-Secretariado
2078-Shiatsu
2079-Telemarketing
2080-Velas Artesanais
2081-Vendas
2082-Viticultura (Uvas)
2083-Windows XP
2084-Word XP
2085-Windows Vista
2086-Liderança
2087-Eletronica básica
2088-Esportes Olímpicos
2089-Bateria
2090-DJ e Eventos
2091-Exportação
2092-Matemática Financeira
2093-Visual basic
2094-Enfermagem - Primeiros socorros

DOWNLOADS GRÁTIS

Recomende nosso site e faça o download grátis:

DIETA TIPO SANGUÍNEO
PIMENTAS - CULTIVO E CONSERVA
COMO FAZER OVOS DE PÁSCOA
RECEITAS DE DRINKS FAMOSOS
RECEITAS DE PÃES E BOLOS
RECEITA DE MASSA DE PIZZA
CARTILHA DOMÉSTICA
CARTILHA HIPERTENSO
RECEITAS DE BOLINHOS DE BACALHAU
O QUE FAZER COM O ÓLEO DE FRITURAS?

LINKS DE GRANDE UTILIDADE

[AGRICULTURA E PECUÁRIA](#)
[ÁGUA POTÁVEL](#)
[APOSTILAS DIGITAIS](#)
[APOSTILAS DIGITAIS](#)
[BEBIDAS](#)
[CONTOS E E-BOOKS](#)
[CURSOS DIGITAIS](#)
[CURSOS E APOSTILAS](#)
[ELETRÔNICA E ELETRICIDADE](#)
[ESOTERISMO AO SEU ALCANCE](#)
[ESPORTES](#)
[ESPORTES OLÍMPICOS](#)
[GENEALOGIA](#)
[GENEALOGIA DA FAMÍLIA BATISTA GEROMEL](#)
[GENEALOGIA DA FAMÍLIA BERENGUER](#)
[GENEALOGIA DA FAMÍLIA CLEMENTE PINTO](#)
[GENEALOGIA DA FAMÍLIA COTRIM](#)
[GENEALOGIA DA FAMÍLIA FALCÃO DE MENDONÇA](#)
[GENEALOGIA DA FAMÍLIA GARÓFOLI](#)
[GENEALOGIA DA FAMÍLIA GEROMEL](#)
[GENEALOGIA DA FAMÍLIA GEROMEL](#)
[GENEALOGIA DA FAMÍLIA MARTINS SALDANHA](#)
[GENEALOGIA DA FAMÍLIA MENDONÇA](#)
[GENEALOGIA DA FAMÍLIA SALDANHA](#)
[INVESTIGAÇÃO PRIVADA E SUAS NUANCES](#)
[LIVROS E VINIL USADOS EM BOM ESTADO](#)
[OS IDIOMAS MAIS FALADOS DO MUNDO](#)
[RECEITAS DE PRATOS DOCES E SALGADOS](#)
[RECEITAS VARIADAS](#)
[RECEITAS VARIADAS DE DOCES E SALGADOS](#)
[SOLIDARIEDADE DE TODAS AS FORMAS](#)
[TEATRO: HISTÓRIA, NOMENCLATURA E ATUALIDADES](#)

<http://br.geocities.com/bonscursos@ymail.com/>
<http://br.geocities.com/esportes@rocketmail.com/>
http://br.geocities.com/geronet_genealogia/
<http://br.geocities.com/jnel66/>
<http://www.agropecuaria.xpg.com.br/>
<http://www.artesbrasil.xpg.com.br/>
<http://www.batistageromel.hpg.com.br/>
<http://www.berenguer.xpg.com.br/>
<http://www.bestlinks.xpg.com.br/>
<http://www.boasorte.xpg.com.br/>
<http://www.bonscursos.com/>
<http://www.comofazertudo.xpg.com.br/>
<http://www.cotrim.xpg.com.br/>
<http://www.cursovirtual.xpg.com.br/>
<http://www.familiagarofoli.hpg.com.br/>
<http://www.familiageromel.hpg.com.br/>
<http://www.familiamendonca.hpg.com.br/>
<http://www.familiasaldanha.hpg.com.br/>
<http://www.geroinfonet.xpg.com.br/>
<http://www.geromel.xpg.com.br/>
<http://www.geronetservices.com/>
<http://www.geronetservices.xpg.com.br/>
<http://www.gerosat.xpg.com.br/>
<http://www.grandesreceitas.xpg.com.br/>
<http://www.idiomas.xpg.com.br/>
<http://www.investigadorprivado.xpg.com.br/>
<http://www.livrosusados.xpg.com.br/>
<http://www.livrovirtual1.hpg.com.br/>
<http://www.mendoncas.xpg.com.br/>
<http://www.newesoteric.xpg.com.br/>
<http://www.potavel.xpg.com.br/>
<http://www.receitasdajulita.hpg.com.br/>
<http://www.receitasdajulita.xpg.com.br/>
<http://www.saldanhas.xpg.com.br/>
<http://www.servicosresidenciais.xpg.com.br/>
<http://www.solidario.xpg.com.br/>
<http://www.sports.xpg.com.br/>
<http://www.teatrodigital.xpg.com.br/>